

Haakarm Specificatie

HS 30-S

Capaciteit 300 kN (Schuif) H = 1450 mm Ch = 1050 mm

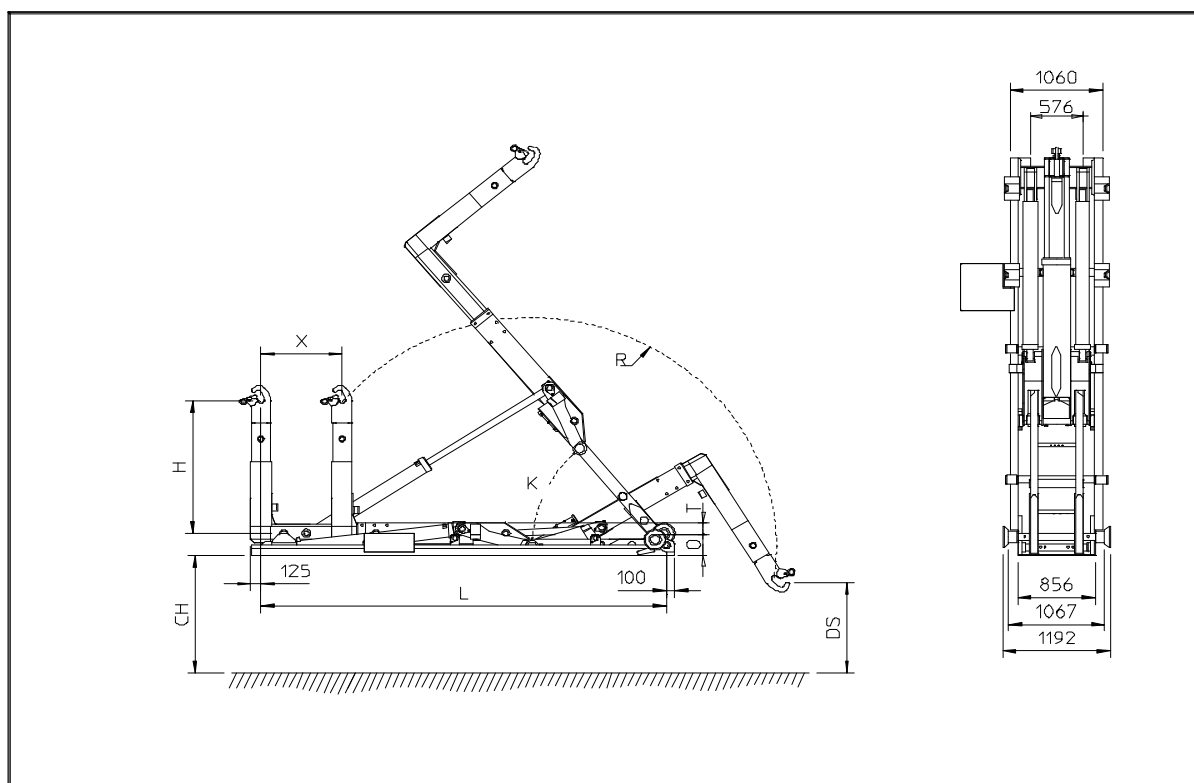

TYPE:	30-53-S	30-55-S	30-57-S	30-58-S	30-60-S	30-62-S	30-65-S	30-67-S
X (mm)	1000	1200	1200	1200	1400	1400	1500	1500
L (mm)	5350	5550	5700	5800	6000	6200	6500	6700
O (mm)	320	320	320	320	320	320	320	320
K	50°	50°	49°	49°	49°	47°	49°	49°
R (mm)	3155	3155	3155	3235	3235	3235	3355	3355
T (mm)	130	130	130	130	130	130	130	130
Gewicht ¹ (kg)	3000	3025	3050	3100	3175	3250	3450	3475
DS (mm)	1144	1144	1144	1096	1096	1096	1084	1134
Min./max. containerlengte (mm)	4400-6450	4400-6650	4550-6800	4650-6900	4650-7100	4850-7300	5050-7600	5150-7800
Opneemtijd ² (s)	51	52	52	54	55	55	58	59
Afzettijd ² (s)	66	67	67	70	72	72	76	77
Kiptijd ² (s)	60	60	60	64	64	64	68	68
Snelgang afzettijd ² (s)	22	23	23	24	25	25	26	27

H = Haakhoogte, CH = Chassishoogte, DS = Diepste opneemstand bij gegeven chassis- en haakhoogte

¹ Ruwe schatting op basis van een standaard systeem, gevuld met olie en zonder opbouwtoebehoren.

² Ruwe schatting op basis van: PTO type C, pomp 110 l/min., motor 1200t/min, PTO overbrenging i = 1.0 en afhankelijk van cilinderdiameter.